

VSP 936

VIDEO PORTERO LCD COLOR
VIDEO PORTEIRO LCD A CORES

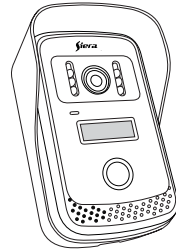
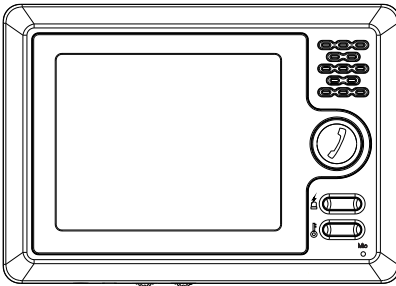

MANUAL DEL USUARIO
MANUAL DO USUARIO

INDICE

- 1) Índice y Lista de Accesorios
- 2) Información Importante
- 3) Instrucciones de uso
- 4) Descripción y Controles
- 5) Instalación, Montaje del Monitor
- 6) Montaje de la Cámara
- 7) Conexionado 1 cámara y 1 monitor
1 cámara y 2 monitores
- 8) Conexionado 2 cámaras y 1 monitor
2 cámaras y 2 monitores
- 9) Especificaciones
- 10) Garantía

ÍNDICE

- 1) Índice e Lista de Acessorios
- 2) Informação Importante
- 3) Instruções para o uso
- 4) Descrição e controles
- 5) Instalação, Montagem do monitor
- 6) Montagem da Câmera
- 7) Conexão de 1 câmera e 1 monitor
1 câmera e 2 monitores
- 8) Conexão de 2 câmeras e 1 monitor
2 câmeras e 2 monitores
- 9) Especificações
- 10) Garantia

LISTA DE ACCESORIOS

Desempaque con cuidado el producto y verifique que todos los accesorios están incluidos

- | | |
|--------------------------------|-----------------|
| ◆ Manual de Instrucciones | 1 Copia |
| ◆ Cámara y soporte de montaje | 1 Unidad de c/u |
| ◆ Monitor y soporte de Montaje | 1 Unidad de c/u |
| ◆ Fuente de Alimentación | 1 Unidad |
| ◆ Cable para conexión | 1 Unidad |
| ◆ Cable A/V | 1 Unidad |
| ◆ Tornillos | 1 Bolsa |

LISTA DE ACESSORIOS

Desembale cuidadosamente o produto e verifique se todos os acessórios estão incluídos

- | | |
|---------------------------------|------------------|
| ◆ Manual de Instruções | 1 Cópia |
| ◆ Câmera e suporte de montagem | 1 Unidade de c/u |
| ◆ Monitor e suporte de montagem | 1 Unidade de c/u |
| ◆ Fonte de Alimentação | 1 Unidade |
| ◆ Cabo para conexão | 1 Unidade |
| ◆ Cabo A/V | 1 Unidade |
| ◆ Parafusos | 1 Sacola |

INFORMACIÓN IMPORTANTE

AVISO

Este dispositivo cumple con la parte 15 de las Normas de la FCC.

El funcionamiento está sujeto a las dos siguientes condiciones:

- (1) Este dispositivo no puede causar interferencias perjudiciales, y
- (2) este dispositivo debe aceptar cualquier interferencia recibida, incluidas las interferencias que puedan provocar un funcionamiento no deseado.

ADVERTENCIA



Para evitar incendios o descargas eléctricas. No exponga al monitor a la lluvia o humedad. El símbolo es para alertar al usuario de la presencia de instrucciones importantes de operación y mantenimiento (reparación) en la literatura que acompaña al aparato.

ATENCIÓN



El símbolo es para alertar al usuario de la presencia de voltaje peligroso sin aislar dentro de los productos que puede ser de magnitud suficiente para constituir un riesgo de descarga eléctrica para las personas.

	CUIDADO RIESGO DE CHOQUE ELÉCTRICO: NO ABRIR	
PRECAUCIÓN: PARA REDUCIR EL RIESGO DE DESCARGA ELÉCTRICA, NO RETIRE LA CUBIERTA NO HAY PARTES REPARABLES EN EL INTERIOR. LAS REPARACIONES DEBEN SER REALIZADAS POR PERSONAL CALIFICADO.		

PRECAUCIÓN: Para evitar descargas eléctricas y riesgos de incendio, no utilice otra fuente de alimentación que no sea la especificada.
--

PRECAUCIÓN

Cualquier cambio o modificación en la construcción de este aparato que no sea aprobado expresamente por la parte responsable del cumplimiento de la regla, podría anular la autoridad a los usuarios a utilizar el equipo.

INFORMAÇÃO IMPORTANTE

AVISO

Este dispositivo está em conformidade com a Parte 15 das Regras da FCC.

A operação está sujeita às duas seguintes condições:

- (1) Este dispositivo não pode causar interferência prejudicial, e
- (2) este dispositivo deve aceitar qualquer interferência recebida, incluindo interferências que possam causar operação indesejada.

ADVERTÊNCIA



Para evitar incêndio ou choque elétrico. não exponha ao monitor à chuva ou umidade.

O símbolo é para alertar o utilizador para a presença de importantes instruções de operação e manutenção (assistência) na literatura que acompanha o aparelho.

ATENÇÃO



O símbolo é para alertar o utilizador para a presença de tensão perigosa não isolada dentro dos produtos que podem ser de magnitude suficiente para constituir um risco de choque elétrico para às pessoas.

	CUIDADO PERIGO DE CHOQUE ELÉTRICA: NÃO ABRA	
CUIDADO: Para reduzir o risco de choque elétrico não retire a tampa no há peças reparáveis no interior. Os consertos devem ser feitos por pessoal qualificado.		

CUIDADO: Para evitar choque elétrico e riscos de incêndio, não utilize uma outra fonte de poder que não seja a especificada.
--

CUIDADO

Quaisquer alterações ou modificações na construção deste dispositivo que não sejam expressamente aprovadas pela parte responsável pela observância da regra, poderia anular a autoridade dos usuários para operar o equipamento.

INSTRUCCIONES DE USO

1) Cuando la persona visitante oprima el "Botón de Llamado" (12), en la unidad exterior (cámara), sonará el "Ding Dong" en el monitor, se encenderá la pantalla (6) y aparecerá la imagen del visitante.

2) Ud. podrá escuchar al visitante, pero no le escucharán a usted, para poder comunicarse debe oprimir el botón "Manos Libres/Monitor" (2), entonces si puede hablar. Si la puerta dispone de cerradura eléctrica y desea abrirla puede hacerlo ahora oprimiendo el "Botón de Cerradura" (4). Para finalizar la comunicación oprima nuevamente el botón "Manos Libres/Monitor" (2).

3) Si desea observar que sucede en el exterior, oprima el botón "Manos Libres / Monitor" (2), y se encenderá la pantalla (6), eventualmente si es necesario, ante una situación externa sospechosa, puede usar el "Botón de Alerta" (3), con el cual se escuchará una alarma audible intensa en la unidad exterior (cámara, ésta opción solo funciona si la cámara está encendida).

Si no se hace manualmente, el monitor se apagará automáticamente en cualquier modo de uso a los 60 segundos de haber sido encendido.

Para limpiar este producto use un paño suave, eventualmente ligeramente húmedo, no utilice solventes químicos ni materiales abrasivos.

INSTRUÇÕES DE USO

1) Quando a pessoa que visita pressiona o "Botão de Chamada" (12) na unidade externa (câmera), você ouvirá o "Ding Dong" no monitor, a Tela (6) se ilumina e pode ver a imagem do visitante.

2) Você pode ouvir o visitante, mas ele não pode ouvi-lo, para se comunicar deve pressionar o botão "Mãos Livres / Monitor" (2), então você pode falar. Se a porta tem uma fechadura elétrica e você deseja abri-la pode fazê-lo agora, clicando no "Botão de Fechadura" (4). Para terminar, pressionar novamente o botão "Mãos Livres / Monitor" (2).

3) Se você quiser ver o que acontece do lado de fora, pressione o botão "Mãos Livres / Monitor" (2) a Tela (6) se ilumina, finalmente, se necessário, para uma situação externa suspeito, você pode usar o "Botão de Alerta" (3) com o qual pode ouvir um alarme sonoro intenso (esta opção só funciona se a câmera estiver ligada).

Se você não desligar manualmente o monitor será desligado automaticamente após 60 segundos de ser ligado.

Para limpar este produto use um pano macio, levemente úmido, não use solventes químicos ou materiais abrasivos.

Descripción y Controles / Descrição e Controles

MONITOR

Vista Frontal

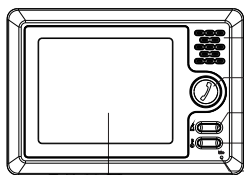

- ① Parlante / Alto-falante
- ② Manos Libres / Monitor
Mãos Livres / Monitor
- ③ Botón de Alerta / Botão de Alerta
- ④ Botón de Cerradura / Botão de Fechadura
- ⑤ Micrófono / Microfone
- ⑥ Pantalla / Tela

Vista Trasera
Vista Traseira

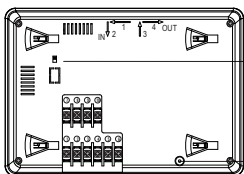

- ⑦ Ajuste de Volúmen del Ding Dong
Ajuste de Volume do Ding Dong

- ⑧ Entrada de Alimentación 13.5Vdc
Entrada de Alimentação 13,5Vdc 

Vista Inferior

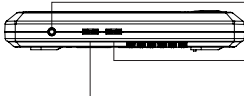

- ⑨ Salida Audio&Video
Saída Audio&Video
- ⑩ Ajuste de Brillo / Ajuste de Brilho
- ⑪ Ajuste de Volume / Ajuste de Volume

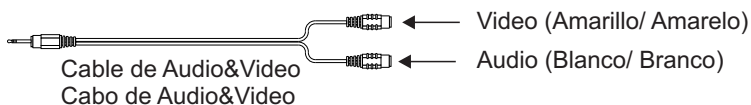

CÁMARA / CÂMERA

LED'S Infrarrojo
LED'S Infra-Vermelho

Placa para el Nombre
Placa de Identificação

Parlante / Alto Falante

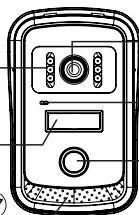

- ⑮
- ⑯
- ⑰
- ⑱ Cámara / Câmera
- ⑳ Micrófono / Microfone
- ㉑ Botón de Llamado/ Botão de Chamada

INSTALACIÓN

NOTA:

Para decidir la mejor ubicación del Monitor y Cámara consulte la Fig.2, las distancias son solamente orientativas.

INSTALAÇÃO

NOTA:

Para determinar a melhor localização do Monitor e câmera veja a Fig. 2, as distancias são meramente indicativos.

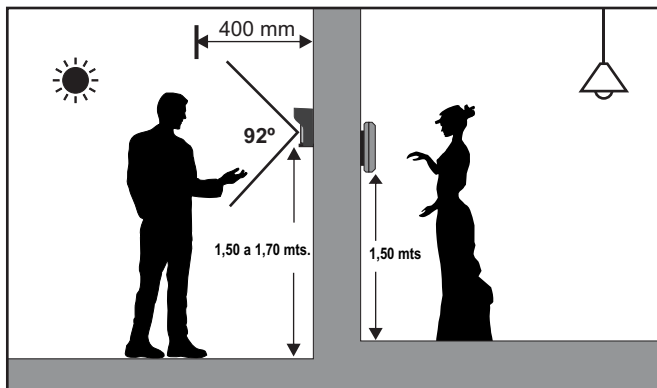

FIG. 2

Importante:

- ◆ NO instale la cámara expuesta directo a la lluvia, humedad, o rayos solares.
- ◆ NO instale el monitor expuesto a los rayos solares, pues dificulta la visión.
- ◆ NO instale el monitor en lugares con excesiva humedad, calor o polvo.

Importante:

- ◆ NÃO instale a câmera diretamente exposto à chuva, luz solar, ou umidade.
- ◆ NÃO instale o monitor exposto à luz solar, ela obscurece a visão.
- ◆ NÃO instale o monitor em locais com alta umidade, calor ou poeira.

Montaje del Monitor

Montagem do Monitor

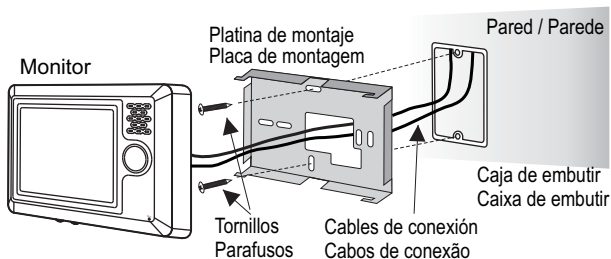

Fig. 3

- 1) Instale la platina de montaje en la caja de embutir, use 2 tornillos como se muestra en Fig. 3
- 2) Conecte los cables de alimentación y los que van hacia la cámara.

- 1) Instalar placa de montagem na caixa de embutir, use dois parafusos, como mostrado na Figura 3
- 2) Conecte os cabos de alimentação e aqueles que vão em direção à câmera.

- 3) Mover el monitor hacia la platina y enfrentarlo con las clavijas de inserción.
Mover o monitor para placa de montagem e alinhá-lo com os pinos de inserção

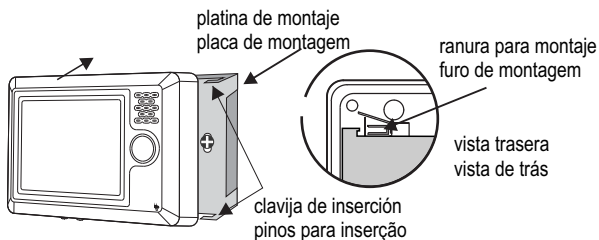

Fig. 4

- 4) Mover el monitor hacia la derecha para engancharlo en las clavijas de inserción de la platina.
Mover o monitor para direita para se engajar com os pinos de inserção da placa de montagem.

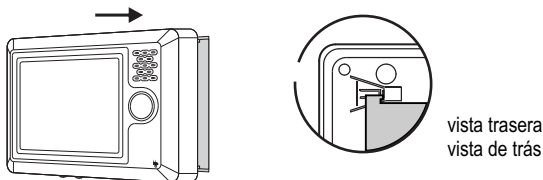

Fig. 5

- 5) Para desenganchar el monitor de la platina de montaje siga las instrucciones de instalación en contrario.
Para separar o monitor da placa de montagem, siga as instruções de instalação para o contrario.

Montaje de la Cámara

- 1) Instale el soporte de la cámara en el lugar elegido y a la altura apropiada, use los 3 tornillos suministrados como se muestra en la Figura 6.
- 2) Instale los cables de conexión.
- 3) Coloque la cámara en el soporte, moviéndola desde abajo hacia arriba para que las trabas superiores entren en su lugar, luego fijela con el tornillo de seguridad.

Montagem da Câmera

- 1) Instale o suporte da câmera no lugar escolhido como a altura apropriada, use os 3 parafusos fornecidos como mostrado na Figura 6.
- 2) Instale os cabos de conexão.
- 3) Coloque a câmera no suporte, movendo-o de baixo para cima até a trava superior, clique no lugar, em seguida, prenda com o parafuso de segurança.

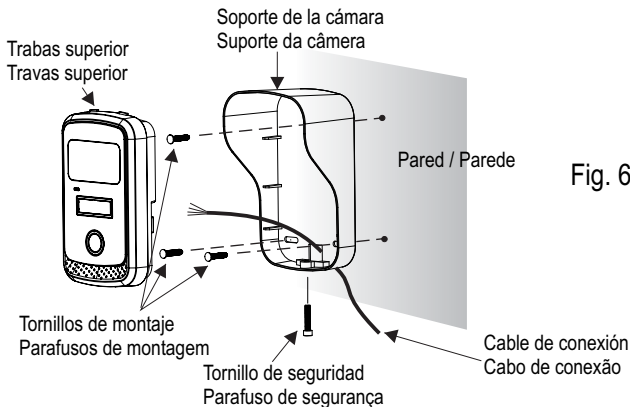
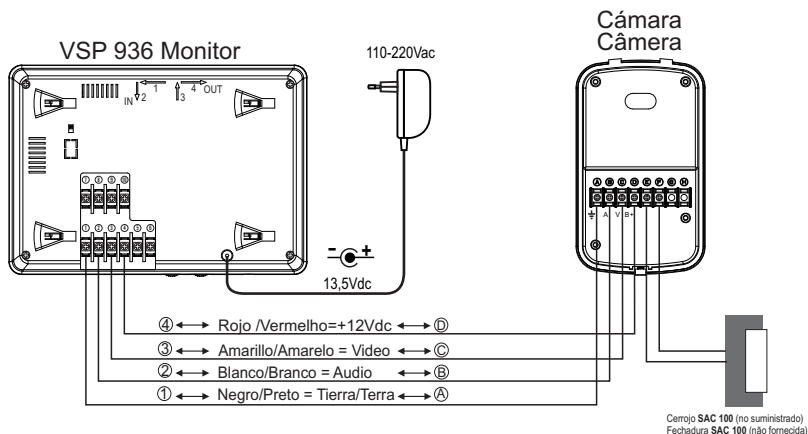

Fig. 6

CONEXIONADO / CONEXÕES

A) ESQUEMA DE UN MONITOR CON UNA CÁMARA / ESBOÇO DE UM MONITOR COM UMA CÁMERA



B) ESQUEMA DE DOS MONITORES CON UNA CÁMARA / ESBOÇO DE DOIS MONITORES COM UMA CÁMERA

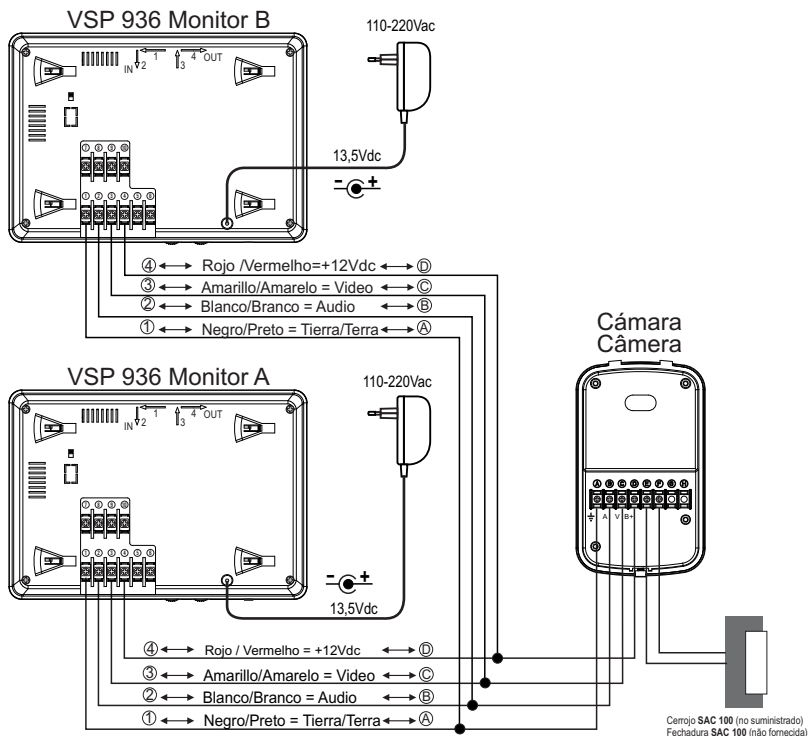

C) ESQUEMA DE UN MONITOR CON DOS CÁMERA / ESBOÇO DE UM MONITOR COM DUAS CÂMERAS

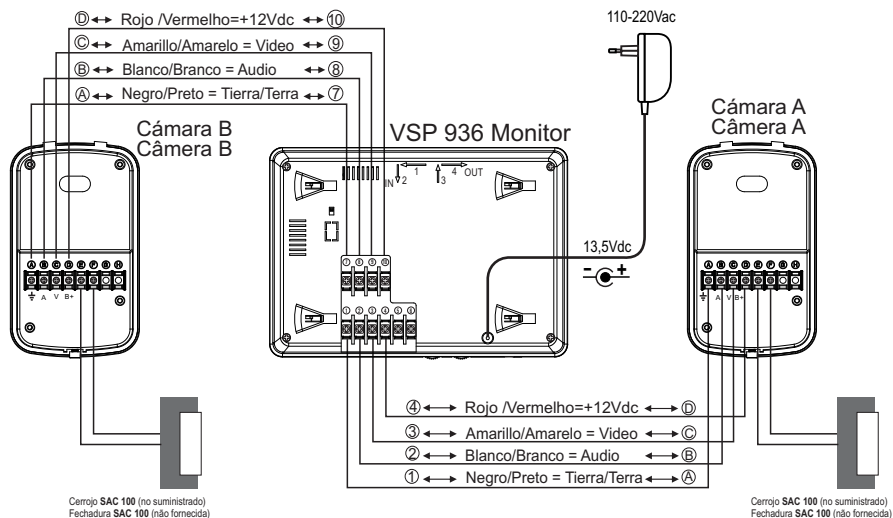

D) ESQUEMA DE DOS MONITORES CON DOS CÁMERA / ESBOÇO DE DOIS MONITORES COM DUAS CÂMERAS

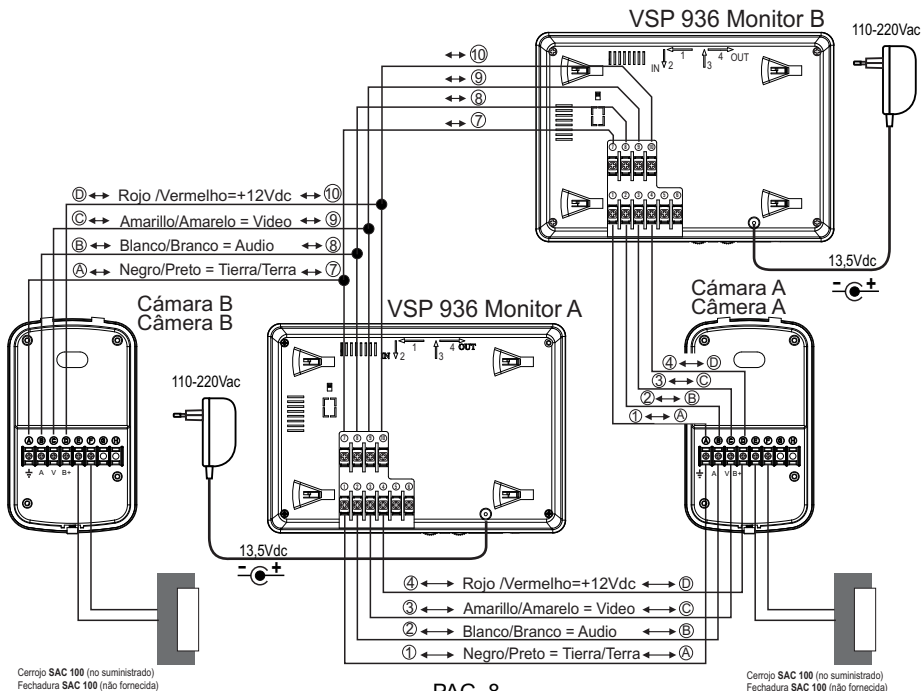

Especificaciones / Especificações

MONITOR / MONITOR

PANTALLA COLOR / TELA COLORIDA	TFT LCD 4".
RESOLUCIÓN / RESOLUÇÃO	640 x 480.
APAGADO / DESLIGADO AUTOMÁTICO	60 seg.
ALIMENTACIÓN / ALIMENTAÇÃO	13,5 Vdc / 1,5 Amp.
CONSUMO DE ENERGIA	Espera <0,5 W Operación / Operação < 10W
ENTRADA DE VIDEO / ENTRADA DE VÍDEO	1 Vp-p
SALIDA DE VIDEO / SAÍDA DE VÍDEO	1 Vp-p
BRILLO / BRILHO	250 cd/m2
SENSIBILIDAD MICRÓFONO / SENSIBILIDADE DO MICROFONE	-60dB
DIMENSIONES en mm / DIMENSÕES em mm	185(L/C) x 130(A/L) x 27(P)
TEMPERATURA OPERACIÓN / TEMPERATURA OPERAÇÃO	-10 °C ... +50 °C
MANOS LIBRES / MÃOS LIVRES.	
FÁCIL INSTALACIÓN / FÁCIL INSTALAÇÃO.	
CONTROL DE CERRADURA / CONTROLE DE FECHADURA	
HASTA DOS MONITORES Y DOS CÁMARA / ATÉ DOIS MONITORES Y DUAS CÂMERAS	
ULTRA SLIM / MONTAJE DE APLICAR / ULTRA SLIM / MONTAGEM APARENTE.	

CÁMARA / CÂMERA

SENSOR / SENSOR	1 / 3 " COLOR
ALIMENTACIÓN / ALIMENTAÇÃO	12Vdc
CONSUMO DE ENERGÍA	Espera <50mW Operación / Operação < 2W
ÁNGULO DE VISIÓN / ÂNGULO DE VISÃO	55 °
ILUMINACIÓN NOCTURNA / ILUMINAÇÃO NOTURNA	LEDS INFRARROJO / LEDS INFRAVERMELHO
DIMENSIONES en mm / DIMENSÕES em mm	142 (L/C) x 92 (A/L) x 57 (P/P)
TEMPERATURA OPERACIÓN / TEMPERATURA OPERAÇÃO	-10 °C ... +50 °C
RESISTENTE A LA INTEMPERIE / A PROVA DE INTEMPERIES.	
AJUSTE DE TILT / AJUSTE DE TILT.	

Especificaciones sujetas a cambio sin previo aviso

Especificações sujeitas a alterações sem aviso prévio

GARANTÍA

Estimado Cliente,
Gracias por su compra de este producto SIERA, el mismo ha sido diseñado y fabricado bajo los estándares de calidad más elevados.

Este producto está Garantizado por SIERA durante 12 MESES a partir de la fecha de compra, contra defectos, o de fabricación o de materiales. Esta garantía cubre tanto las piezas de recambio como la mano de obra.

El servicio durante el período de vigencia de la presente garantía, se dará solo si se presenta una razonable evidencia (por ejemplo mediante la presente garantía debidamente llenada o la factura de compra) de que la fecha del reclamo está dentro del período de garantía.

La Garantía no tendrá validez si el defecto es debido a un deterioro accidental, un uso inadecuado, un conexionado incorrecto, o un maltrato, en el caso de modificaciones o reparaciones realizadas por personal no autorizado, cuando el daño en el aparato sea causado por accidentes que incluyan, aunque no se limita a: Tormentas, inundaciones, fuego o evidente maltrato del mismo.

Evite exponer este producto a la lluvia ó excesiva humedad.

La Garantía no incluye los gastos de traslado del equipo desde / hasta la Organización de Servicio SIERA.

El servicio de la Garantía será brindado exclusivamente en los locales de la Organización de Servicio SIERA.

El servicio (durante y después de la garantía) está disponible en todos los países donde el producto es oficialmente distribuido por SIERA.

Contactese con su vendedor SIERA o con la Organización de Servicio SIERA.

Para información y en caso de cualquier dificultad, por favor contactese con el Departamento de Servicio de Atención al Cliente de su país.

Para evitar problemas le rogamos que lea cuidadosamente todas las instrucciones de manejo antes de ponerse en contacto con su Distribuidor ó Servicio Oficial SIERA.

Titular de la Garantía:

Domicilio:

Producto

Modelo:

Número de Serie:

Fecha de venta:

Sello del vendedor:

GARANTIA

Prezado cliente

Obrigado pela sua compra deste produto SIERA, ele foi projetado e fabricado com os mais altos padrões de qualidade.

Este produto é garantido pela SIERA por 12 meses a contar da data da compra contra defeitos de fabricação ou materiais. Esta garantia cobre ambas, as partes e o trabalho de substituição.

Serviço durante a vigência desta garantia somente se houver evidência razoável (por exemplo, devidamente preenchido a garantia ou nota fiscal) que a data do pedido está dentro do período de garantia.

A garantia será anulada se o defeito é devido a danos acidentais, uso indevido, uma conexão errada, ou abuso no caso de modificações ou reparações efectuadas por pessoal não autorizado, quando o dano ao aparelho é causada por acidentes incluindo mas não limitado a: tempestades, inundações, fogo ou abuso evidente disso.

Evite expor o produto à chuva ou umidade excessiva.

A garantia não inclui as despesas da equipe viagens de e para a Organização de Serviços SIERA.

Serviço de garantia será fornecida somente no local da Organização de Serviços SIERA.

O serviço (durante e após da garantia) é disponível em todos os países onde o produto é oficialmente distribuído pela SIERA.

Contacte o seu fornecedor SIERA ou Organização de Serviços SIERA.

Para informações em caso de qualquer dificuldade, entre em contato com o Departamento de Atendimento ao Cliente no seu país.

Para evitar problemas, por favor leia atentamente todas as instruções antes de contactar o seu revendedor ou o Departamento de Serviço Oficial SIERA.

Titular da Garantia:

Endereço:

Produto

Modelo:

Número de Série:

Data da venda:

Selo do fornecedor: