

SISTEMA 800

VSP 818-RF

Panel de calle Fisheye con control de acceso

MANUAL DE USUARIO

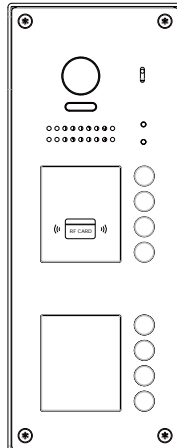

- Lea atentamente este manual para garantizar un funcionamiento correcto y seguro.
- Guarde bien este manual para futuras consultas.

CONTENIDO

PARTES Y FUNCIONES.....	3
Nombres de las partes.....	3
Montaje.....	3
Descripción del terminal.....	4
FUNCIONES BÁSICAS.....	5
Operaciones de desbloqueo.....	5
Cámara Fisheye.....	5
INSTRUCCIONES DE CONFIGURACIÓN.....	6
Configuración de funciones.....	6
Configuración del ID del Panel de puerta.....	7
Configuración del modo de llamada del Panel de puerta	7
Configuración del estándar N/P de la cámara.....	9
Configuración de la voz de aviso.....	9
Configuración del volumen de la voz de aviso.....	10
Configuración del modo de desbloqueo.....	10
Configuración del tiempo de desbloqueo.....	11
Configuración del modo de iluminación de la placa.....	11
Configuración del modo de iluminación LED de visión nocturna.....	12
Configuración del Ring-back Tone	12
Configuración del modo de visualización de imágenes.....	13
Configurar CUBIERTA de LLUVIA.....	14
Registro de tarjeta ID.....	15
Restaurar a valores predeterminados.....	17
CABLEADO.....	18
Conexión de cerradura eléctrica.....	18
Paneles de puerta del sistema Villa.....	19
Paneles de puerta del sistema de Apartamentos.....	20
APÉNDICE	21
Precauciones.....	21
Especificaciones.....	21
Cables y requisitos.....	22

PARTES Y FUNCIONES

Nombres de las partes

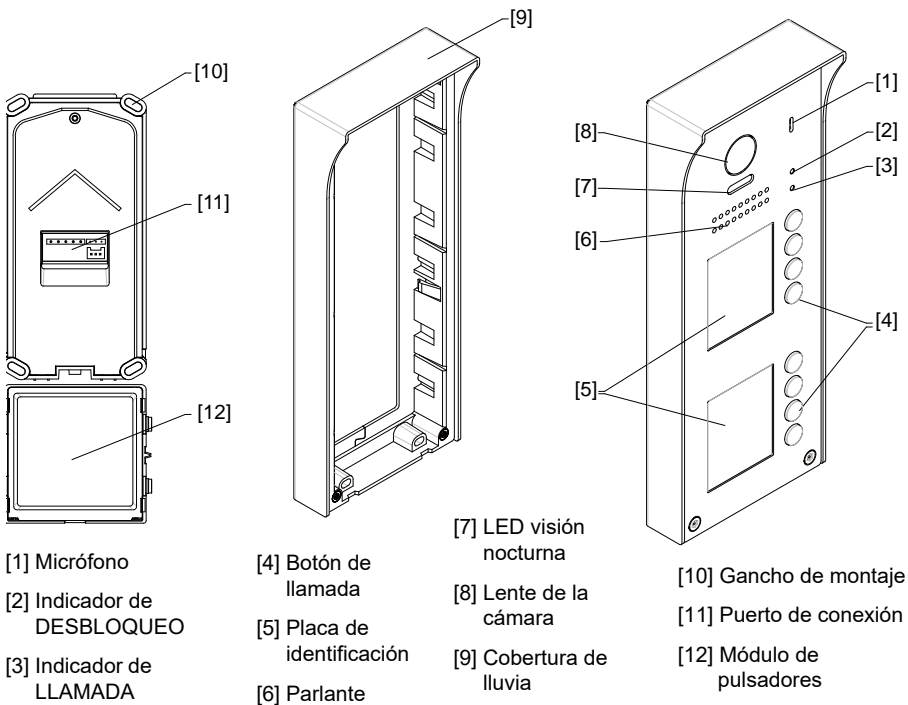

Montaje

Se sugiere una altura de instalación de 145~160 cm.

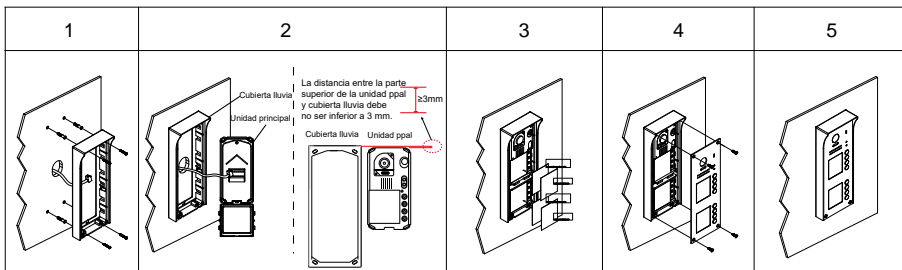

1. Taladre orificios en la pared para que coincidan con el tamaño de los orificios para tornillos, luego fije la cubierta para lluvia a la pared.
2. Conecte el cable correctamente y fije la unidad principal a la cubierta para lluvia.
La distancia entre la parte superior de la unidad principal y la cubierta para la lluvia no debe ser inferior a 3 mm.

PARTES Y FUNCIONES

3. Instale la placa de identificación.
4. Fije el panel frontal a la cubierta para lluvia.
5. Utilice el destornillador especial y los tornillos para fijar el panel.

Descripción del terminal

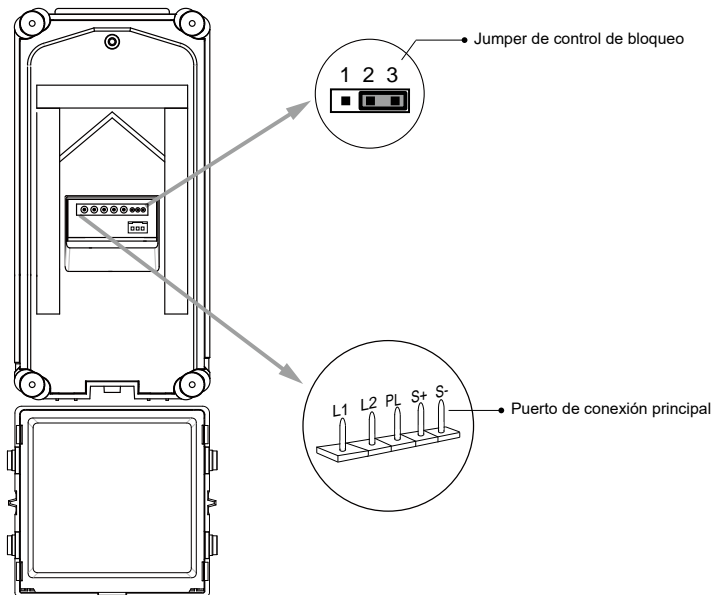

Jumper de control de bloqueo: : Para seleccionar el tipo de bloqueo.

Puerto de conexión 3P: No disponible.

Puerto de conexión principal: Para conectar la línea del BUS y las cerraduras electrónicas.

- **L1,L2:** Conectar a la línea del BUS, sin polaridad.
- **PL:** Entrada de alimentación de bloqueo externo, conéctese a positivo (+).
- **S+:** Salida de alimentación (+) de bloqueo.
- **S-:** Salida de alimentación (-) de bloqueo, conéctela a la entrada de alimentación (-) de la cerradura (solo cuando use el panel de puerta para alimentar la cerradura, si se utiliza la fuente de alimentación externa para la cerradura, el S- no se conectará).

FUNCIONES BÁSICAS

Operaciones de desbloqueo

Desbloqueo con tarjeta ID

Cuando la tarjeta de usuario registrada se muestra en la ventana de la tarjeta de identificación, el indicador UNLOCK se ilumina, suena el buzzer y se desbloquea la cerradura de la puerta eléctrica.

- Si muestra la tarjeta de usuario autorizado, el buzzer sonará un pitido+ y el indicador UNLOCK se encenderá.
- Si muestra la tarjeta de usuario no autorizado, el buzzer sonará bip, bip, bip.

Cámara Fisheye

Tenga en cuenta que esta función requiere que el monitor sea compatible con la función fisheye.

El ángulo de visión es de 170° , los visitantes en este ángulo de visión se pueden ver claramente y se pueden ampliar para ver a las personas de cerca a través de un monitor interior con función fisheye.

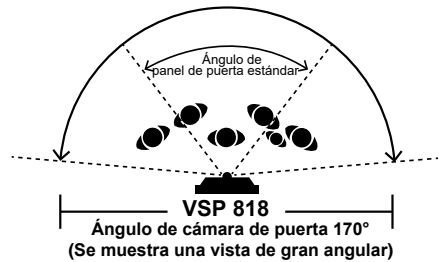

INSTRUCCIONES DE CONFIGURACIÓN

Configuración de funciones

Esta sección explica la configuración de cada función, consulte la siguiente tabla:

Para realizar la configuración de la función que desea, debe retirar el panel frontal de metal. Consulte la imagen a la derecha:

Cada operación está indicada por el encendido del indicador **LED** en la unidad y por el sonido del buzzer.

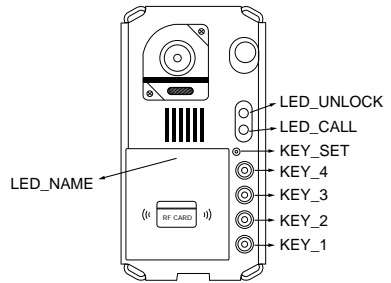

Unidad principal

Orden	Elementos de config	Rango de ajuste	Valor por defecto
1	Config dirección panel puerta	0~3	0
2	Config modo de llamada del panel de puerta	Modo llamada estándar/grupal	Modo llamada estándar
3	Config estándar N/P cámara	estándar N/P	P estándar
4	Configuración de voz de aviso	Máx. 9 voces	Voz 1
5	Configl volumen voz de aviso	1~9	6
6	Config modo desbloqueo	0:abierto/1:cerrado	0: abierto
7	Config tiempo desbloqueo	01 a 99 segundos	1 segundo
8	Config modo iluminación de placa de identificación	On/Off/Auto	On
9	Config modo iluminación LED de vista nocturna	On/Off/Auto	Auto
10	Config del ring-back tone de llamada	Sonando una vez Llamar continuamente Sin tono ring-back tone	Sonando una vez
11	Config modo visualización de imágenes	Modo cambio alternativo Modo Zoom Modo Pantalla completa	Modo cambio alternativo
12	Config CUBIERTA_LLUVIA	Proporcionado / no	Proporcionado

INSTRUCCIONES DE CONFIGURACIÓN

Configuración del ID del Panel de puerta

Se pueden configurar 4 direcciones en total. Se puede modificar antes o después de la instalación. 0 es el valor predeterminado, para cambiar la configuración, siga los pasos:

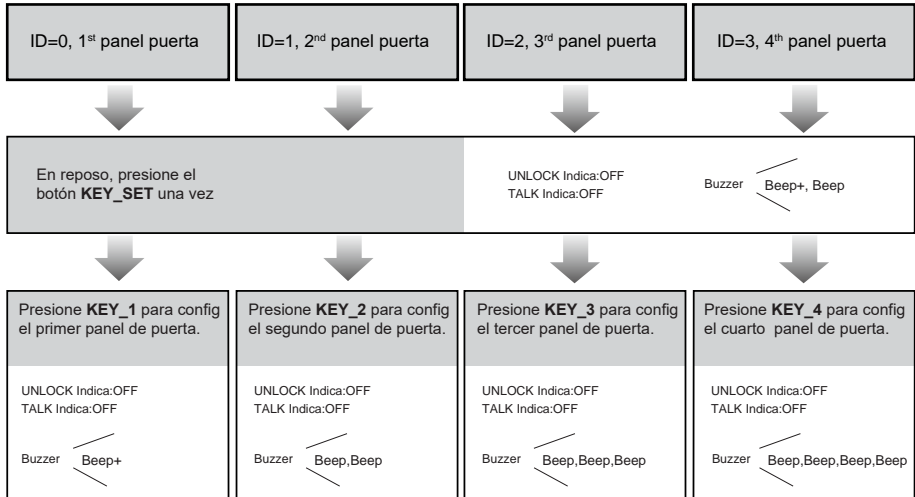

- Si no se ha salido del modo de configuración, puede cambiar la dirección de la estación de puerta presionando **KEY1~4** libremente.
- El indicador **LED_NAME** siempre parpadeará hasta que salga del modo de configuración.
- Si no se realiza ninguna operación en 10 segundos, saldrá del modo de configuración automáticamente.
- En este paso, presione el botón **KEY_SET** cuatro veces para salir del modo de config manualmente.

Configuración del modo de llamada del Panel de puerta

Hay dos modos de llamada para la estación de puerta.

Como estación de puerta del sistema de Apto, el modo de llamada es el modo de **Llamada estándar**.

Como estación de puerta del sistema Villa, el modo de llamada es el modo de **Llamada de grupo**.

Tenga en cuenta que la estación de puerta funciona en modo de **Llamada estándar** de forma predeterminada.

INSTRUCCIONES DE CONFIGURACIÓN

Cada botón de llamada responderá a diferentes direcciones cuando se configure en un modo de llamada diferente. Consulte lo siguiente para obtener más información.

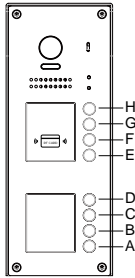

Estación de puerta del sistema de Apartamentos

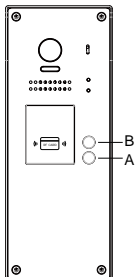

Panel de calle sistema Villa

1. Modo de Llamada estándar (rango de direcciones 01-08 por defecto)

Botón A: llama al monitor con dirección 01 por defecto.

Botón B: llama al monitor con dirección 02 por defecto.

Botón C: llama al monitor con dirección 03 por defecto.

Botón D: llama al monitor con dirección 04 por defecto.

Botón E: llama al monitor con dirección 05 por defecto.

Botón F: llama al monitor con dirección 06 por defecto.

Botón G: llama al monitor con dirección 07 por defecto.

Botón H: llama al monitor con dirección 08 por defecto.

2. Modo de llamada grupal

Botón A: llama a todos los monitores en la dirección del grupo de 00 a 15 (uno de los monitores debe configurarse en 00)

Botón de llamada B,C,D,E,F,G,H: llama a todos los monitores en la dirección de grupo del 16 al 31. (uno de los monitores debe configurarse en 16)

* Más detalles sobre la configuración del código para el monitor, consulte el manual de usuario correspondiente.

Para cambiar esta configuración, siga los pasos:

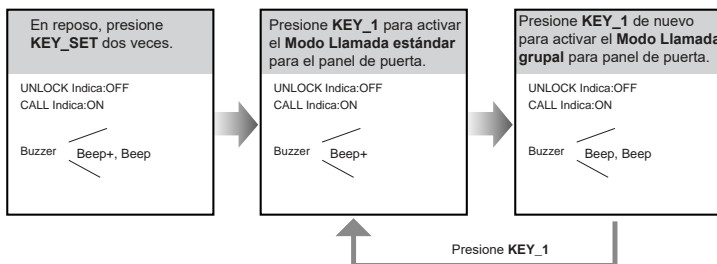

- Si no ha salido del modo de configuración, puede cambiar el modo de llamada presionando KEY1 circularmente.
- El indicador **LED_NAME** parpadeará todo el tiempo hasta que salga del modo de configuración.
- Si no se realiza ninguna operación en 10 segundos, saldrá del modo de configuración automáticamente.
- En este paso, presione el botón **KEY_SET** tres veces para salir del modo de configuración manualmente.

INSTRUCCIONES DE CONFIGURACIÓN

Configuración del estándar N/P de la cámara

El estándar de la cámara se puede ajustar en cualquier momento, lo que significa que la calidad de la imagen en pantalla se puede configurar para que sea diferente.

El estándar **P** es el predeterminado, para cambiar la configuración, siga los pasos:

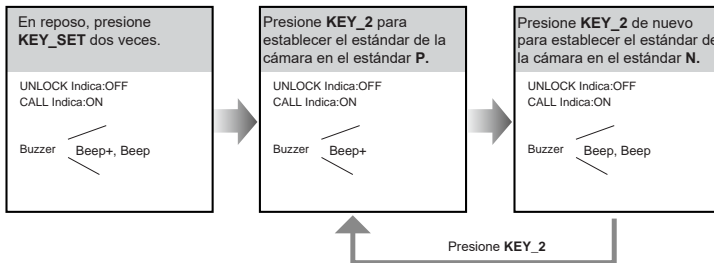

- Si no ha salido del modo de configuración, puede cambiar el estándar de la cámara presionando **KEY2** circularmente.
- El indicador **LED_NAME** parpadeará todo el tiempo hasta que salga del modo de configuración.
- Si no se realiza ninguna operación en 10 segundos, saldrá del modo de configuración automáticamente.
- En este paso, presione el botón **KEY_SET** tres veces para salir del modo de configuración manualmente.

Configuración de la voz de aviso

Máx. Voz de 9 idiomas para seleccionar, Sin voz, Voz 1 y Voz 2...

La **Voz 1** es la predeterminada, para cambiar la configuración, siga los pasos:

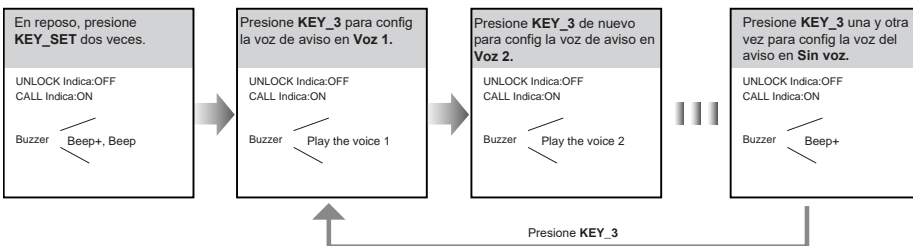

- Si no ha salido del modo de configuración, puede cambiar la voz del aviso presionando **KEY3** circularmente.
- El indicador **LED_NAME** parpadeará todo el tiempo hasta que salga del modo de configuración.
- Si no se realiza ninguna operación en 10 segundos, saldrá del modo de configuración automáticamente.
- La voz se puede personalizar.

INSTRUCCIONES DE CONFIGURACIÓN

Configuración del volumen de la voz de aviso

Se puede configurar un total de 9 niveles. Se puede modificar antes o después de la instalación.

6 es el valor predeterminado, para cambiar la configuración, siga los pasos:

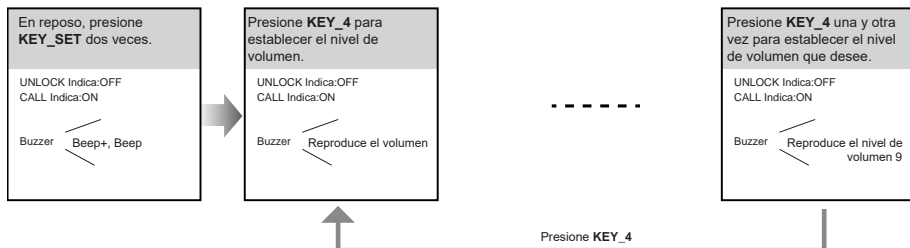

- Si no ha salido del modo de configuración, puede cambiar el nivel de volumen presionando **KEY4** circularmente.
- El indicador **LED_NAME** parpadeará todo el tiempo hasta que salga del modo de configuración.
- Si no se realiza ninguna operación en 10 segundos, saldrá del modo de configuración automáticamente.

Configuración del modo de desbloqueo

Hay 2 modos de desbloqueo, **normalmente abierto** y **normalmente cerrado**.

Normalmente abierto es predeterminado, para cambiar la configuración, siga los pasos:

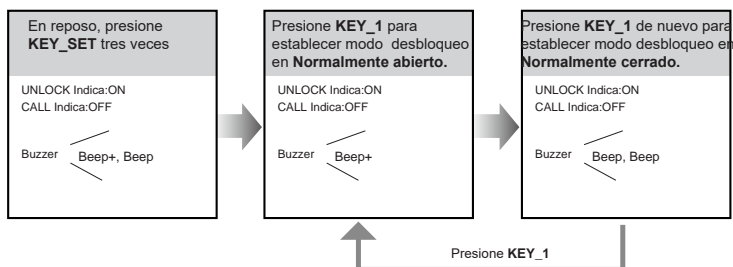

- Si no ha salido del modo de configuración, puede cambiar el modo de desbloqueo presionando **KEY1** circularmente.
- El indicador **LED_NAME** parpadeará todo el tiempo hasta que salga del modo de configuración.
- Si no se realiza ninguna operación en 10 segundos, saldrá del modo de configuración automáticamente.
- En este paso, presione el botón **KEY_SET** dos veces para salir del modo de configuración manualmente.

INSTRUCCIONES DE CONFIGURACIÓN

Configuración del tiempo de desbloqueo

De forma predeterminada, el tiempo de desbloqueo es de **1s**, pero se puede cambiar, el rango de configuración es **1s~99s**. Siga los pasos:

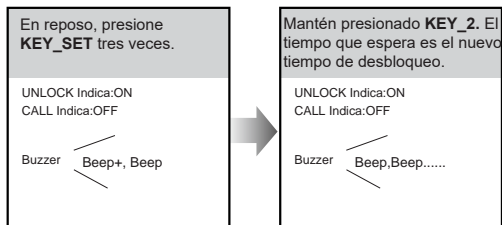

- Al entrar en la configuración de retardo de tiempo, el buzzer suena una vez cada segundo.
- El indicador **LED_NAME** parpadeará todo el tiempo hasta que salga del modo de configuración.
- Si no se realiza ninguna operación en 10 segundos, saldrá del modo de configuración automáticamente.
- En este paso, presione el botón **KEY_SET** dos veces para salir del modo de configuración manualmente.

Configuración del modo de iluminación del Panel

Hay 3 modos de iluminación para el indicador de la placa de identificación, **Normalmente ON**, **Normalmente OFF** y **Auto**. **Normalmente ON** es el predeterminado, para cambiar la configuración, siga los pasos:

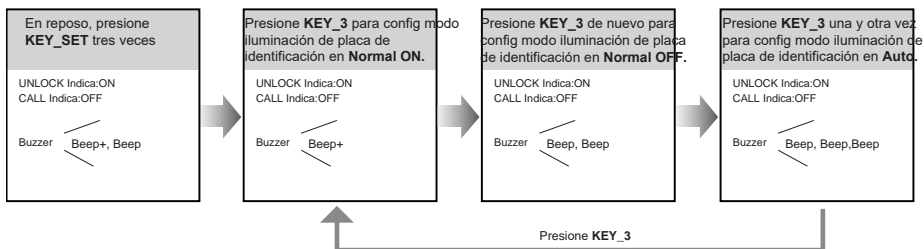

- Si no se ha salido del modo de configuración, puede cambiar el modo de iluminación de la placa de identificación presionando **KEY3** circularmente.
- El indicador **LED_NAME** parpadeará todo el tiempo hasta que salga del modo de configuración.
- Si no se realiza ninguna operación en 10 segundos, saldrá del modo de configuración automáticamente.
- En este paso, presione el botón **KEY_SET** dos veces para salir del modo de configuración manualmente.

INSTRUCCIONES DE CONFIGURACIÓN

Configuración del modo de iluminación LED de visión nocturna

Hay 3 modos de funcionamiento para el indicador LED de vista nocturna, **Normalmente ON**, **Normalmente OFF** y **Auto**. **Auto** es el valor predeterminado, para cambiar la configuración, siga los pasos:

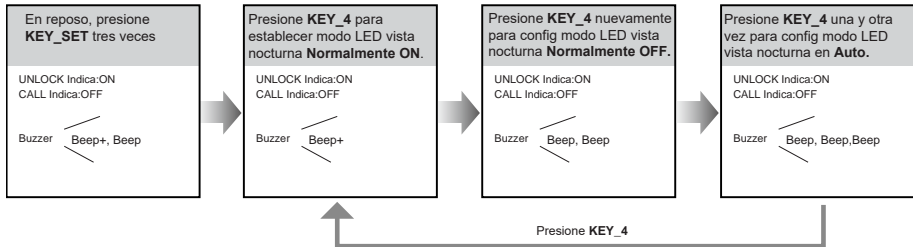

- Si no se ha salido del modo de configuración, puede cambiar el modo de iluminación LED de vista nocturna presionando **KEY4** circularmente.
- El indicador **LED_NAME** parpadeará todo el tiempo hasta que salga del modo de configuración.
- Si no se realiza ninguna operación en 10 segundos, saldrá del modo de configuración automáticamente.
- En este paso, presione el botón **KEY_SET** dos veces para salir del modo de configuración manualmente.

Configuración del tono Ring-back

Si permite el ring-back tone, presione el botón de llamada para llamar al monitor, se puede escuchar el ring-back call tone desde el panel de puerta.

Hay 3 tonos de llamada de ring-back call, **Sonando una vez**, **Sonando continuamente** y **Sin ring-back tone**.

La configuración predeterminada es **Sonando una vez**, para cambiar la configuración, siga los pasos:

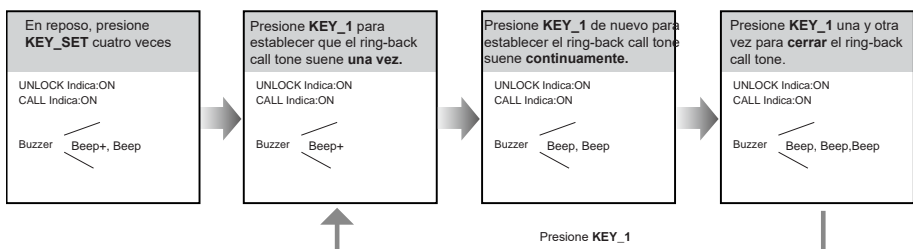

- Si no se ha salido del modo de configuración, puede cambiar el tono de devolución de llamada presionando **KEY1** circularmente.
- El indicador **LED_NAME** parpadeará todo el tiempo hasta que salga del modo de configuración.
- Si no se realiza ninguna operación en 10 segundos, saldrá del modo de configuración automáticamente.
- En este paso, presione el botón **KEY_SET** una vez para salir del modo de configuración manualmente.

INSTRUCCIONES DE CONFIGURACIÓN

Configuración del modo de visualización de imágenes

Tenga en cuenta que esta configuración solo es efectiva para monitores que no admiten la operación manual para pan-tilt.

Cuando el monitor esta siendo llamado

Cuando el panel de puerta llame al monitor, la imagen se mostrará en la pantalla, hay 3 modos para mostrar la imagen, **Modo Cambio alternativo**, **Modo Zoom** y **Modo Pantalla completa**.

Modo Cambio alternativo: cuando se llama al monitor, cambia en un tiempo regular (5 s) entre **Pantalla completa** e **Imagen de zoom**.

Modo Zoom: cuando se llama al monitor, la imagen se mostrará en **Pantalla completa** durante 5 segundos, luego cambiará a **Zoom** de imagen.

Modo Pantalla completa: cuando se llama al monitor, la imagen se mostrará siempre en **pantalla completa**.

El **Modo Cambio alternativo** es el predeterminado, para cambiar la configuración, siga los pasos:

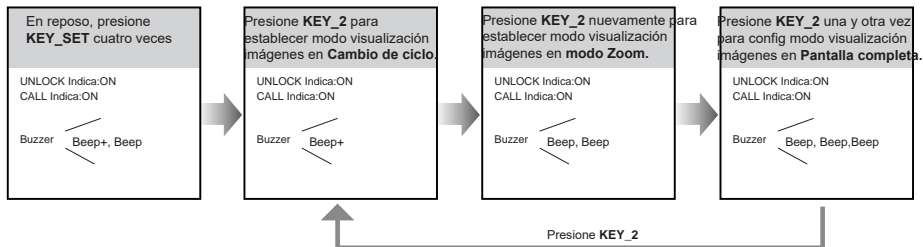

- Si no ha salido del modo de configuración, puede cambiar el modo de visualización de la imagen presionando **KEY2** circularmente.
- El indicador **LED_NAME** parpadeará todo el tiempo hasta que salga del modo de configuración.
- Si no se realiza ninguna operación en 10 segundos, saldrá del modo de configuración automáticamente.
- En este paso, presione el botón **KEY_SET** una vez para salir del modo de configuración manualmente.

Al contestar la llamada

Al contestar la llamada, el recordatorio de cambio de imagen se puede activar o prohibir.

Si se establece en el modo activado, el recordatorio de cambio de imagen será diferente para los diferentes modos de visualización de imágenes.

Modo Cambio alternativo: Al contestar la llamada, el recordatorio de cambio de imagen no es efectivo.

Modo Zoom: Al contestar la llamada, la imagen se mostrará en pantalla completa durante 5 segundos, luego cambiará a Zoom de imagen para recordar ingresar al estado de conversación.

INSTRUCCIONES DE CONFIGURACIÓN

Modo Pantalla completa: Al contestar la llamada, la imagen se mostrará en modo **Zoom** durante 5 segundos, luego cambiará a **Pantalla completa** para recordar ingresar al estado de conversación. Si se configura en modo prohibido, no hay recordatorio de cambio de imagen en ningún modo de visualización de imágenes.

Activado es predeterminado, para cambiar la configuración, siga los pasos:

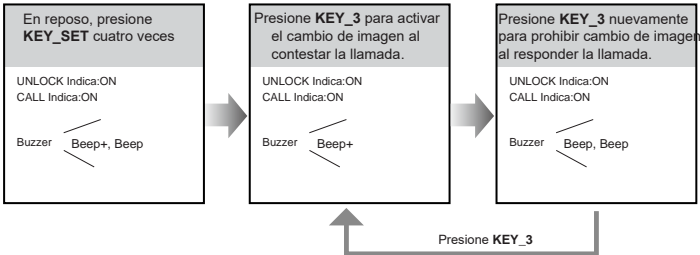

- Si no ha salido del modo de configuración, puede cambiar el modo de visualización de la imagen presionando **KEY3** circularmente.
- El indicador **LED_NAME** parpadeará todo el tiempo hasta que salga del modo de configuración.
- Si no se realiza ninguna operación en 10 segundos, saldrá del modo de configuración automáticamente.
- En este paso, presione el botón **KEY_SET** una vez para salir del modo de configuración manualmente.

Configurar COBERTURA de LLUVIA

Si se puede configurar el modo de cubierta de lluvia.

El montaje de la cubierta para lluvia es predeterminado, para cambiar la configuración, siga los pasos:

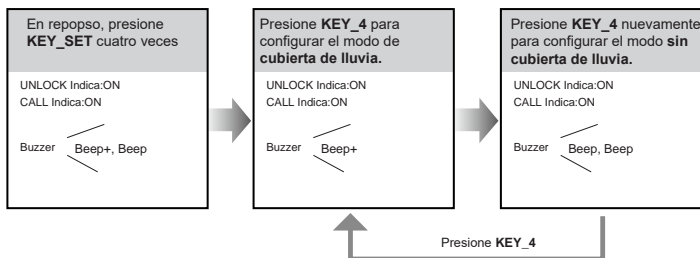

- Si no se ha salido del modo de configuración, puede cambiar el modo de cubierta de lluvia presionando **KEY4** circularmente.
- El indicador **LED_NAME** parpadeará todo el tiempo hasta que salga del modo de configuración.
- Si no se realiza ninguna operación en 10 segundos, saldrá del modo de configuración automáticamente.
- En este paso, presione el botón **KEY_SET** una vez para salir del modo de configuración manualmente.

INSTRUCCIONES DE CONFIGURACIÓN

Registro de tarjeta ID

- El panel de puerta puede registrar hasta 320 tarjetas de usuario.
- Gestión sencilla con LED de estado y pistas sonoras.
- Hay dos tarjetas maestras, una **MASTER CARD ADD** y una **MASTER CARD DELETE**; Cuando se registran nuevas tarjetas maestras, las tarjetas maestras antiguas se invalidan automáticamente.
- La distancia de lectura de la tarjeta es inferior a 3 cm.
- Las tarjetas maestras son necesarias cuando agrega o elimina tarjetas de usuario. Guárdelo bien para uso futuro.
- Tarjeta EM, 125kHz.



Autorización de tarjetas maestras:

Por defecto, hay dos tarjetas maestras marcadas **MASTER CARD ADD** y **MASTER CARD DELETE**, pero debe saber que la tarjeta maestra puede ser autorizada por los usuarios en cualquier momento. Eso significa que se pueden autorizar dos tarjetas de usuario para tarjetas maestras. Cuando se registran nuevas tarjetas maestras, las tarjetas maestras antiguas se invalidan automáticamente.

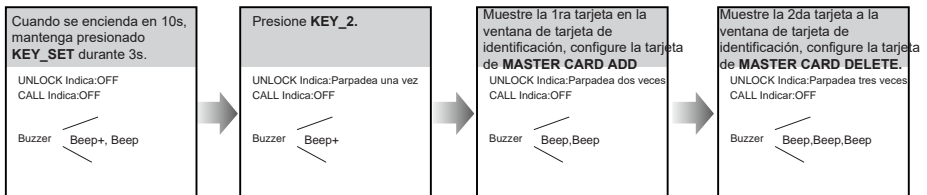

- El indicador **LED_NAME** parpadeará dos veces por segundo hasta que salga del modo autorizado de la tarjeta maestra.
- Si no se realiza ninguna operación en 10 segundos, saldrá del modo de configuración automáticamente.
- Saldrá del modo de configuración automáticamente después de mostrar estas dos tarjetas, el indicador **UNLOCK&CALL** se apagará.

INSTRUCCIONES DE CONFIGURACIÓN

Adición de tarjetas de usuario:

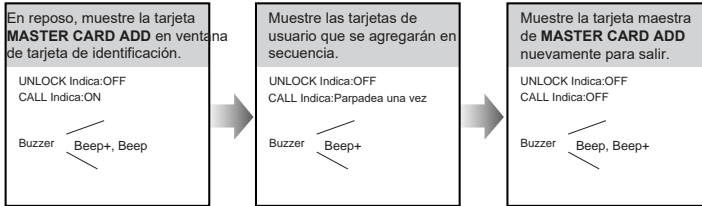

- Si no se realiza ninguna operación en 10 segundos, saldrá del modo de configuración automáticamente.
- Para añadir tarjeta de usuario, el acceso debe estar controlado por el panel de calle.

INSTRUCCIONES DE CONFIGURACIÓN

Eliminación de tarjetas de usuario:

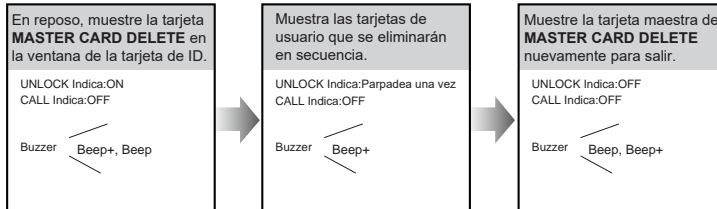

- Si no se realiza ninguna operación en 10 segundos, saldrá del modo de configuración automáticamente.
- Para añadir tarjeta de usuario, el acceso debe estar controlado por placa de calle.

Inicializando Acceso (borrar todas las tarjetas de usuario):

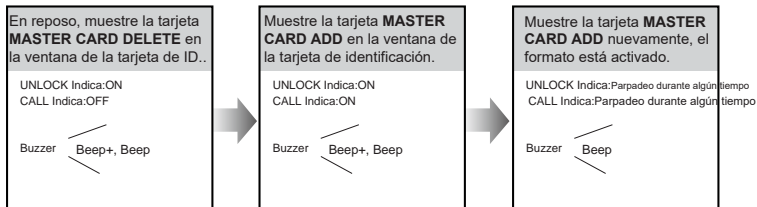

- Si no se realiza ninguna operación en 10 segundos, saldrá del modo de configuración automáticamente.
- Para añadir tarjeta de usuario, el acceso debe estar controlado por el panel de calle.
- En el paso 3, el indicador **UNLOCK & CALL** parpadeará todo el tiempo hasta que finalice el formateo.
- Cuando finalice el formateo, el indicador **UNLOCK & CALL** se apagará y sonará “Beep+”, y saldrá del modo de configuración automáticamente.

Restaurar a valores predeterminados

La función restauración a valores predeterminados permite al usuario recuperar la configuración de fábrica.

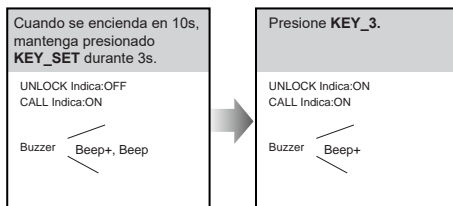

- El indicador **LED_NAME** parpadeará dos veces por segundo hasta que salga de la restauración al modo predeterminado.
- Si no se realiza ninguna operación en 10 segundos, saldrá del modo de configuración automáticamente.
- Cuando finalice la restauración, el indicador **UNLOCK & CALL** se apagará y saldrá del modo de configuración automáticamente.

Conexión de cerradura eléctrica

Cerradura de puerta controlada con energía interna

1. Se debe usar una cerradura electrónica del tipo

Alimentar para desbloquear.

2. La cerradura de la puerta está limitada a 12V y la corriente de retención debe ser inferior a 250 mA.

3. El jumper debe colocarse en la posición 2 y 3 antes de conectar.

4. El control de bloqueo de la puerta no está cronometrado desde el botón de salida (EB).

5. El **Modo desbloqueo** debe establecerse en 0 (por defecto).

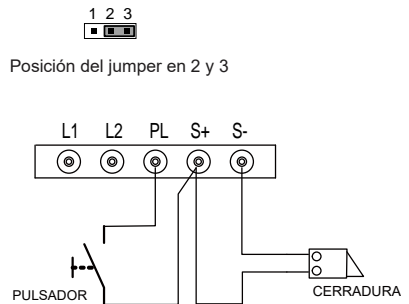

Cerradura de puerta controlada con contacto seco

1. La fuente de alimentación externa debe usarse de acuerdo con la cerradura.

2. El contacto del relé interior está restringido a 230VAC 1A o 24VDC 1A.

3. El jumper debe quitarse antes de conectar.

4. Configure el **Modo de desbloqueo** según los diferentes tipos de bloqueo.

- Alimentar para desbloquear: Modo de desbloqueo=0 (por defecto)
- Desalimentar para desbloquear: Modo de desbloqueo=1

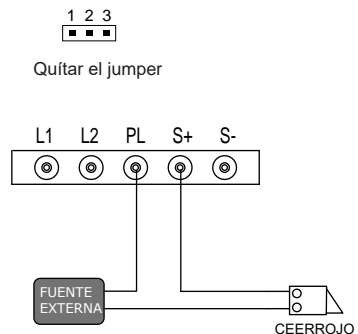

* Se necesita un actuador de relé VSP 803 para la conexión de la segunda cerradura.

Paneles de puerta del sistema Villa

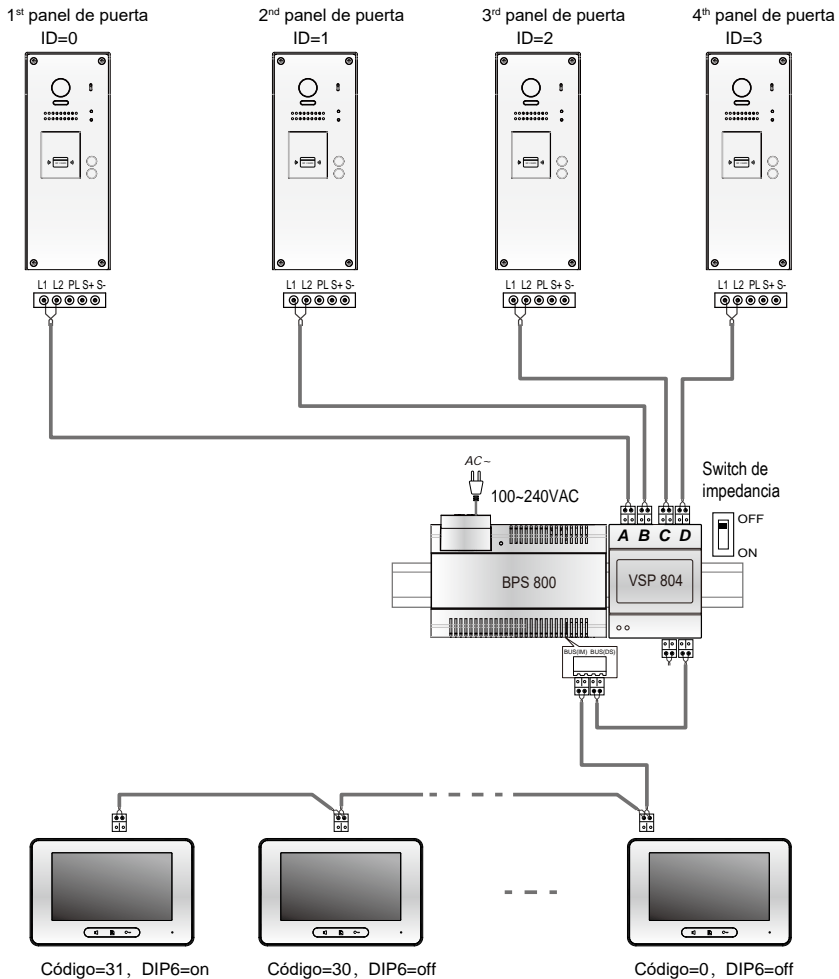

- Los paneles de puerta se configuraron como paneles de puerta del sistema villa.
- Se pueden conectar al sistema un máximo de 4 paneles de puerta.
- Asegúrese de establecer la dirección correcta para cada panel de puerta. Consulte la página 8 para obtener más detalles sobre la configuración de la dirección de los paneles de puerta.

CABLEADO

Paneles de puerta del sistema de apartamento

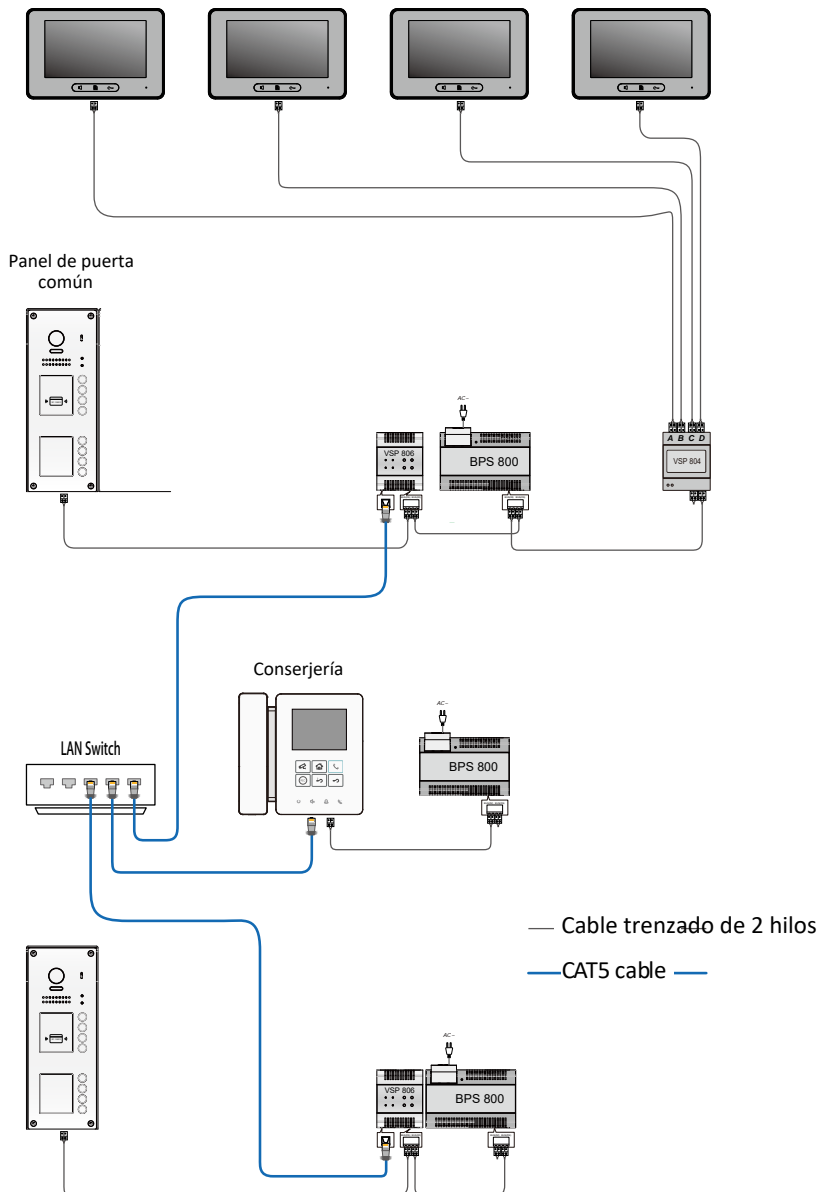

- Los paneles de puerta se configuraron como los paneles de puerta del sistema de apartamentos.
- El panel de puerta también es compatible con otros monitores proporcionados por nuestra empresa.

APÉNDICE

Precauciones

- Limpie la unidad con un paño de algodón suave, no utilice impregnantes orgánicos ni agentes químicos de limpieza. Si es necesario, utilice un poco de agua pura o agua jabonosa diluida para limpiar el polvo.
- La unidad es resistente a la intemperie. Sin embargo, no rocíe agua a alta presión directamente sobre el teclado de control de acceso. La humedad excesiva puede causar problemas con la unidad.
- Debe usar el adaptador correcto que es suministrado por el fabricante o aprobado por el fabricante.
- Preste atención al alto voltaje dentro de los productos, consulte el servicio solo a un profesional capacitado y calificado.

Especificaciones

- Fuente de alimentación: 24 VCC
- Consumo de energía: Reposo 1,2 W; Trabajo 4.8W
- Cámara Fisheye: CMOS a color, cámara fisheye de 2,0Mpx y 1/2,7", gran angular de 170°
- Cámara: Color CMOS, 520TVL, cámara de 1/4", gran angular 1050
- Fuente de alimentación de bloqueo: 12 VCC, 250 mA (alimentación interna) 1s~ 99s (predeterminado 1s)
- Tiempo de desbloqueo: 2 (el segundo bloqueo necesita un dispositivo externo para ser compatible)
- Número de circuitos de relé: 2 (el segundo bloqueo necesita un dispositivo externo para ser compatible)
- Temperatura de trabajo: -20°C ~ +55°C
- Cableado: Cable trenzado de 2 hilos, sin polaridad
- Protección: IP45
- Dimensiones: 281 (alto) × 110 (ancho) × 44 (prof) mm.

APÉNDICE

Cables y requisitos

La distancia máxima del cableado está limitada en el Sistema 800. El uso de diferentes cables también puede afectar la distancia máxima que puede alcanzar el sistema.

Modo básico de cableado IN-OUT

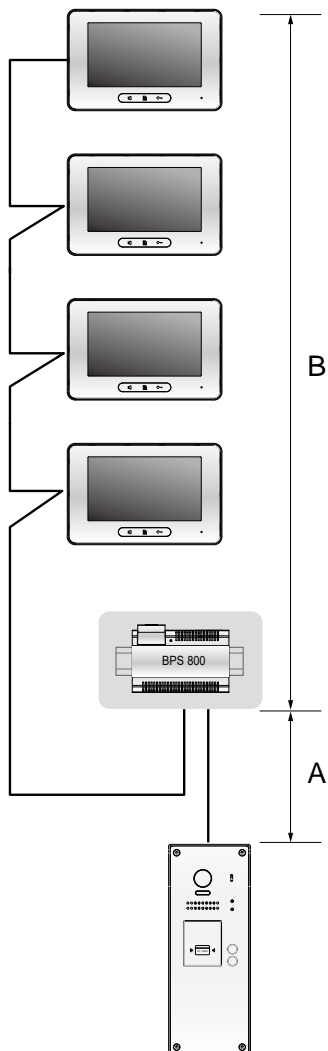

Cable y distancia (unidad: m)

Tipo de Cable	A	B	B
		≤2 IM	≤16 IM
Cable trenzado 2x0.75mm ²	60	100	40
Cable trenzado 2x1mm ²	80	120	60

APÉNDICE

Modo de cableado de topología en estrella con VSP 804

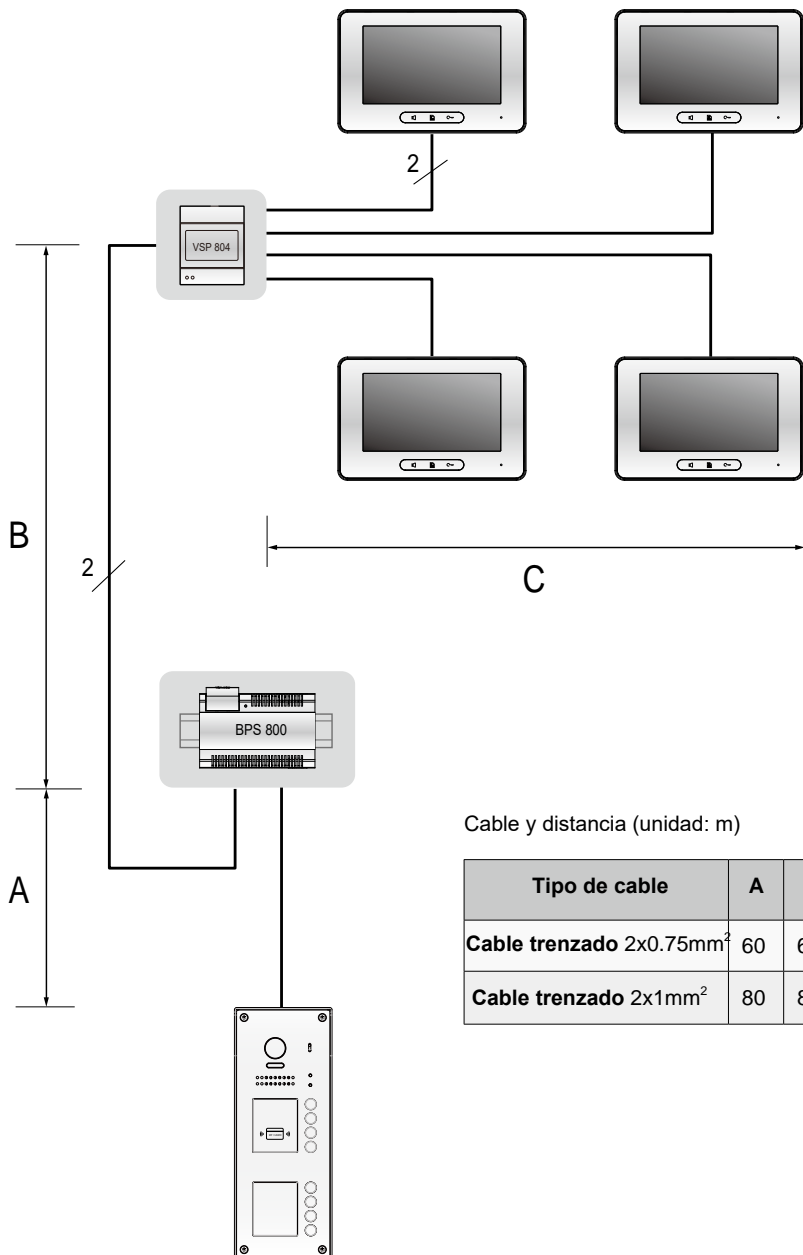

Cable y distancia (unidad: m)

Tipo de cable	A	B	C
Cable trenzado 2x0.75mm ²	60	60	30
Cable trenzado 2x1mm ²	80	80	40

