



VSP 808 *Sistema 800*

Guía Rápida

Por más información visite www.sieraelectronics.com

Introducción al VSP 808

El VSP 808 es una actualización de la versión VSP 804, tiene la misma función que la VSP 804,

Gracias al VSP 808, se podrá utilizar en Proyectos complicados. En conclusión, hay 2 modos diferentes de uso:

Por ejemplo, si un departamento necesita instalar 3 monitores, pero solo tiene un cable, puede utilizar el modo básico de IN-OUT del VSP 808, consulte lo siguiente:

Modo Básico IN-OUT:

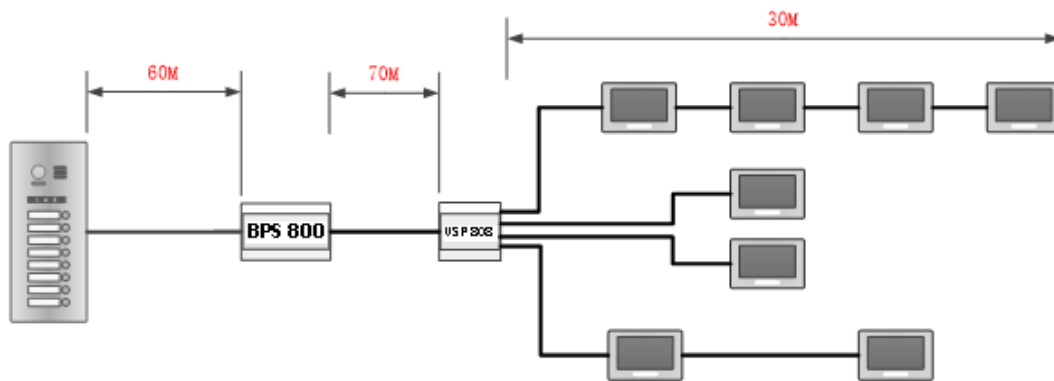

Tenga en cuenta qué:

1. La cantidad de monitores no es más de 4 unidades en cada rama del VSP 808
2. La cantidad máxima de monitores no es mas de 8 unidades en un solo VSP 808
3. La distancia no es de más de 30 metros desde el último monitor a su VSP 808

En otra situación, algunos edificios tienen más de dos bloques, pero todos los departamentos usan el mismo panel de calle exterior, por lo que puede utilizar el modo Riser de la VSP 808

Modo Riser:

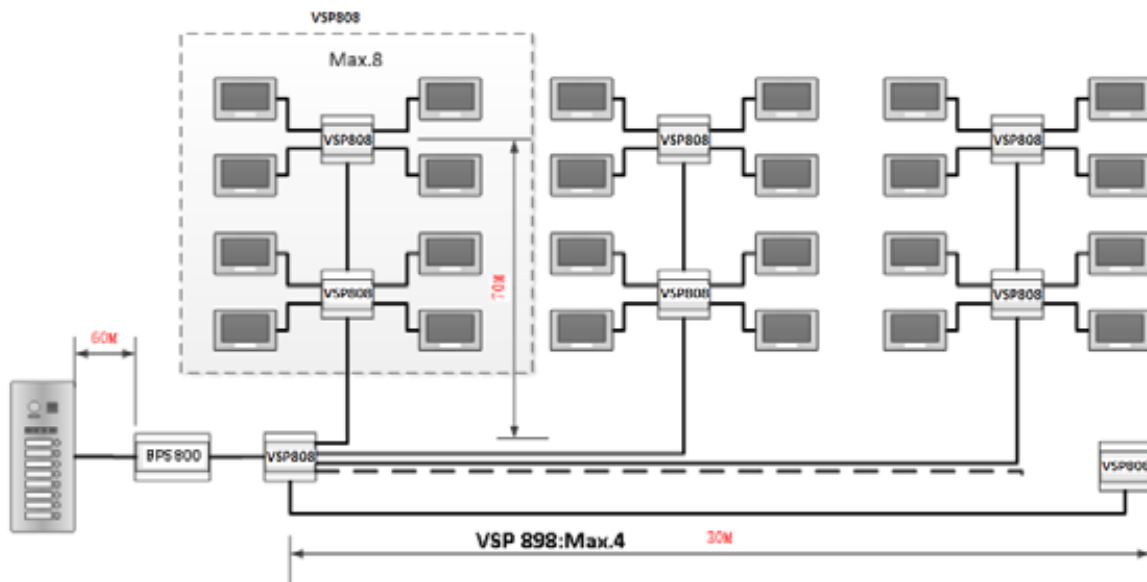

Tenga en cuenta qué:

1. Desde la fuente BPS 800 hasta el último VSP 808 en modo Riser, la distancia máxima es de 100 metros.
2. La distancia entre cada VSP 808 es de 30 metros como máximo.
3. El VSP 808 puede trabajar con VSP 804, se utiliza en proyectos complicados, pero no para la expansión de la capacidad. La capacidad normal para agrupar monitores de video sigue siendo de 32 unidades.



www.sieraelectronics.com

904 92112

Diseño y especificaciones están sujetos a cambios sin previo aviso. Diseñado por Siera /
Ensamblado en PRC. E Siera es una marca registrada perteneciente a Siera Holding Group.
Condiciones de garantía según www.sieraelectronics.com/warranty